

Instruktion

Testværktøj for vægfastgørelse

1. Indstil momentnøglen til den ønskede trækraft i henhold til tabellen.

Tabel Trækraft - Moment	
Trækraft	Moment
8,4 kN	420 Nm
8 kN	400 Nm
7 kN	350 Nm
6 kN	300 Nm
5 kN	250 Nm
4 kN	200 Nm
3 kN	150 Nm
2 kN	100 Nm

Målenøjagtighed +25, -50 N



2. Tjek, at vægbeslaget ikke afviger for meget fra en ret vinkel til væggen. Sørg også for at væggen kan modstå trykket fra vægpladen. I tilfælde af tvivl kan et stykke tyk krydsfinerplade under vægpladen fordele trykket over en større overflade.

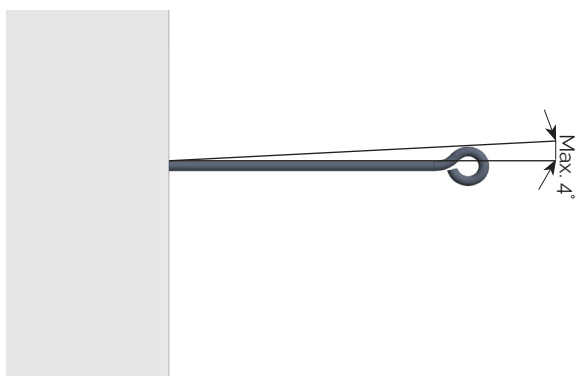

3. Placer trækanordningen oven på vægbeslaget og hæng krogen i løkken. Spænd låseskruen med et tilspændingsmoment på 50 Nm når trækanordningen er ca. 10 mm fra væggen.

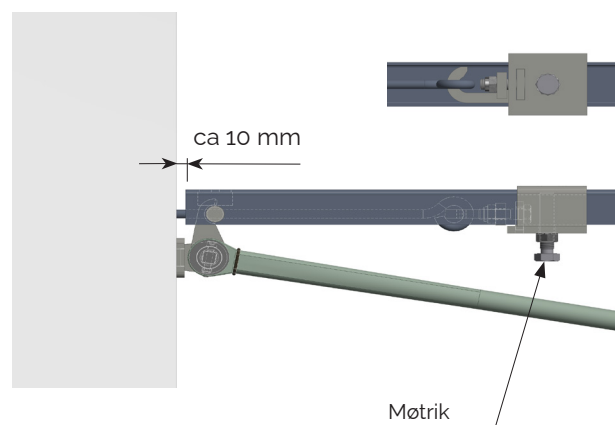

4. Placer værktøjet med momentnøglen under aftrækkeren, så krogene også går i indgreb med beslaget. Bemærk at værktøjets vægplade er forskudt så langt som den går mod momentnøglen. Anbefalingen er, at bevægelige dele smøres med fedt for at reducere friktionen.

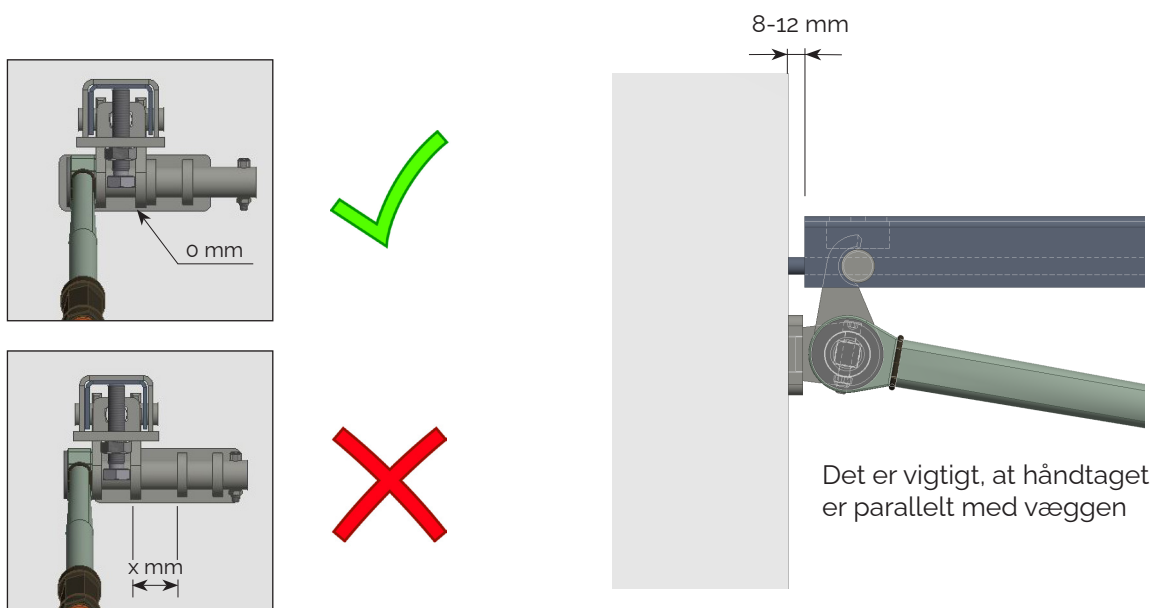

5. Skift positionen af momentnøglen, indtil positionen føles behagelig at stramme.



OBS! Bemærk, at hvis vægmonterings- eller trækordningen af en eller anden grund frigives hurtigt, kan det være farligt.

Se rød pil nedenfor!

Træk mindst tre gange pr. vægfastgørelse.

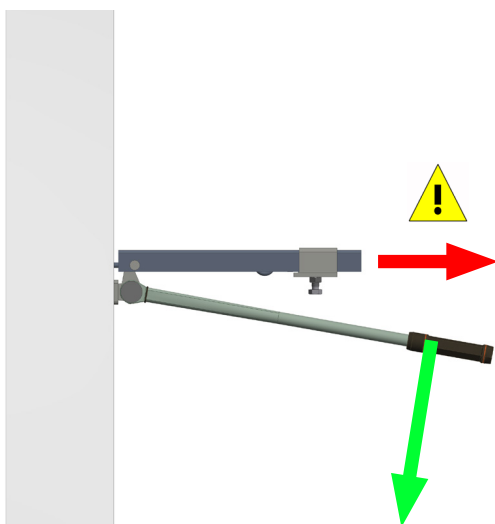

Er løkken på vægbeslaget meget tæt på væggen er trækkeordningen ikke nødvendig.

HAKI